

overhead 5-25.5-6-O

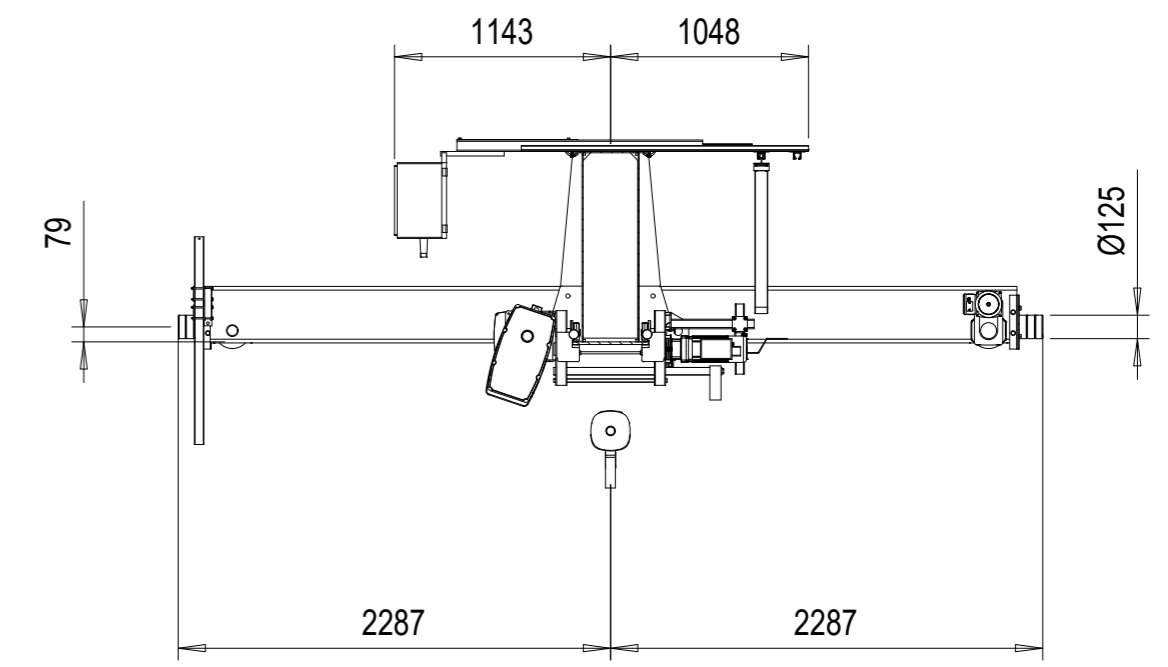
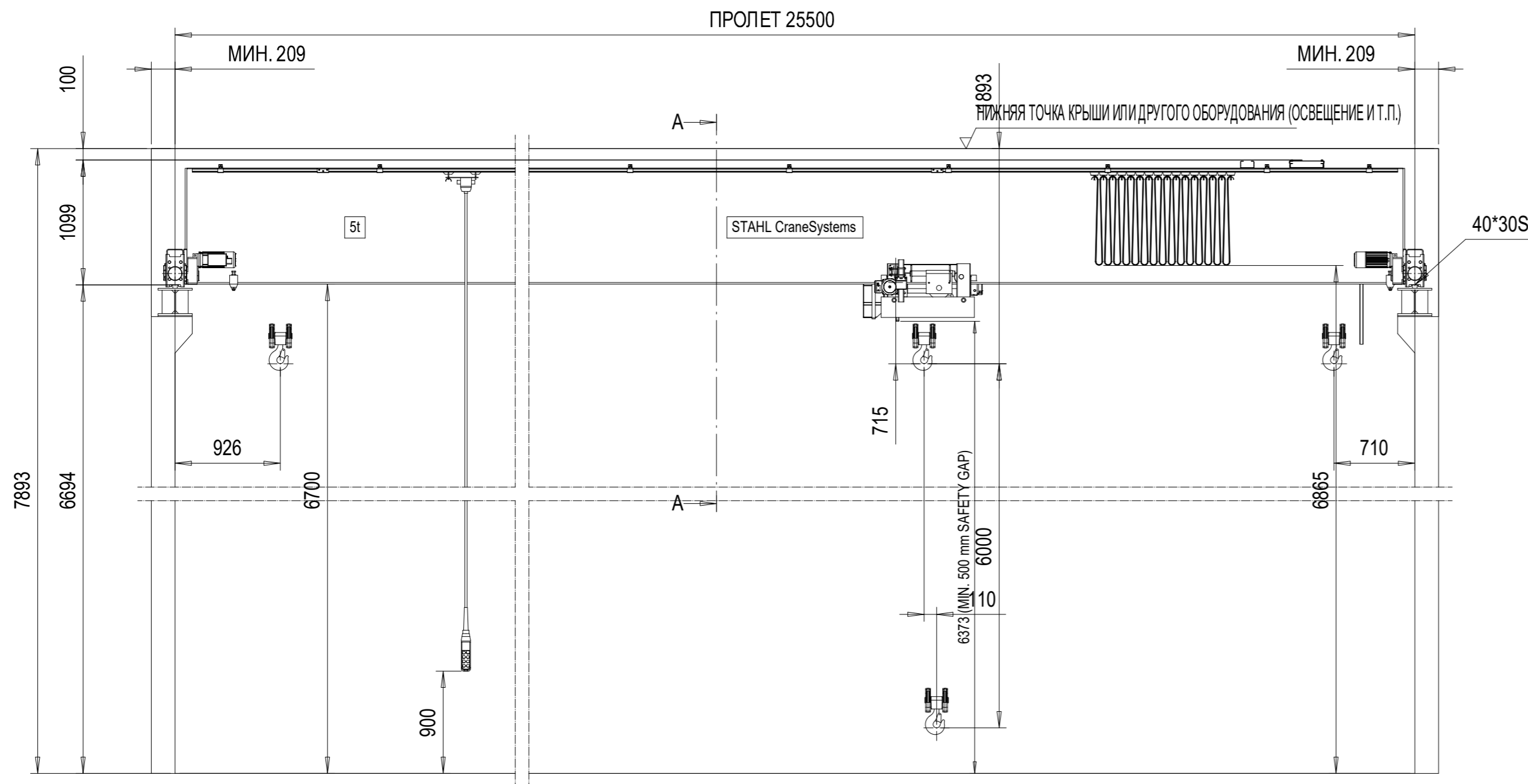

ВИД А-А

ТЕХНИЧЕСКИЕ ДАННЫЕ

КРАН	
ГРУЗОПОДЪЕМНОСТЬ	: 5000 kg
ПРОЛЕТ	: 25.5 m
ВЫСОТА ПОДЪЕМА	: 6 m
СКОРОСТЬ ПЕРЕДВИЖЕНИЯ КРАНА	: 40/10 m/min 2 скорости
МАССА МОСТА	: 6300 kg
TOTAL WEIGHT	: 6630 kg
РЕЖИМ ИСПОЛЬЗОВАНИЯ КРАНА	: U4/Q2, EN13001-1
РЕЖИМ ИСПОЛЬЗОВАНИЯ ПРИВОДА КРАНА	: 25 m (D_lin6) / M5
ДЛИНА ПОДКРАНОВОГО ПУТИ	: 50 m

ДОПУСКИ

КРАН	:
ПОДКРАНОВЫЙ ПУТЬ	:

USE OF CRANE

: ЭКСПЛУАТАЦИЯ КРАНА В ПОМЕЩЕНИИ
 БЕЗОПАСНОСТЬ ОБЕСПЕЧИВАЕТ ЗАКАЗЧИК
 ПЛАТФОРМА ОБСЛУЖИВАНИЯ КРАНА

ТЕЛЬФЕР

СКОРОСТЬ МЕХАНИЗМА ПОДЪЕМА	: 5/0.83 m/min 2 скорости
СКОРОСТЬ ПЕРЕДВИЖЕНИЯ ТЕЛЕЖКИ	: 20/5 m/min 2 скорости
МАССА ТЕЛЕЖКИ	: 330 kg
РЕЖИМ ИСПОЛЬЗОВАНИЯ ТЕЛЕЖКИ	: 3,0 + 3,0 m (D_lin4) / ISO M5

ELECTRICAL EQUIPMENT

ПИТАНИЕ	: 380 / 48 V; 50 Hz
ТОКОПОДВОД	: 5.97 kW

Project sketch - for information only
 Subject to changes without prior notice
 Projektskizze - Änderungen vorbehalten

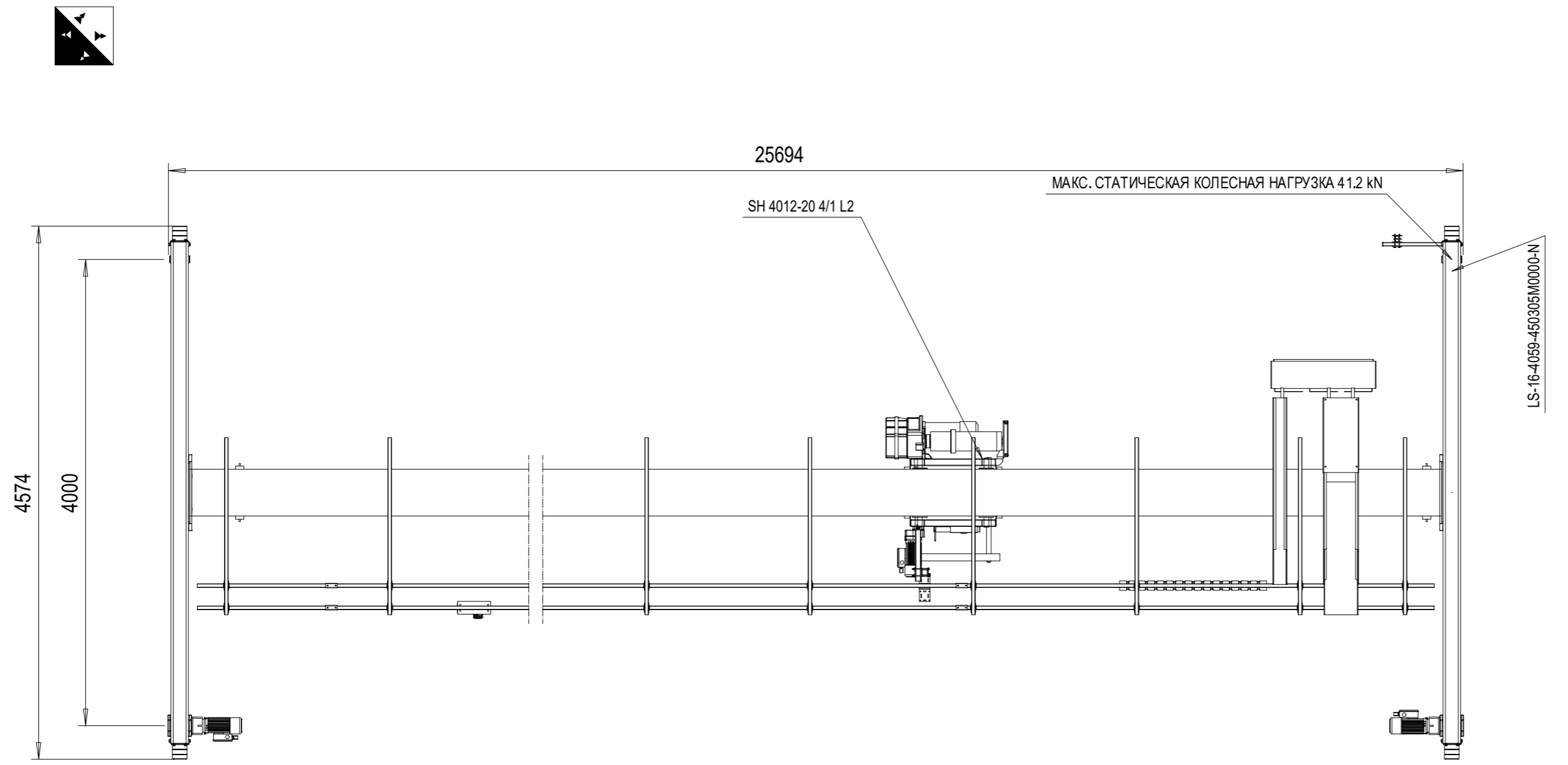

NOTE! ADDITIONAL OPTIONS CAN AFFECT WEIGHTS AND DIMENSIONS OF SOME COMPONENTS.

Одобрено:	Place	Дата	Компания:
Безопасность			
	Free size tolerance	QUOTATION NO.	Version DAS
	Material	ORDER NO.	NSL
Reproduction and transmission to third parties is not permitted We reserve all rights under copyright for this drawing SHS5t x 25.5m Hol:6m			TCHAR
			Scale
			1:40
Компания: STEPHAN CraneSystems GmbH			Copy to
Issue	N/A	Released	
Drawn by 28.10.2018 DMA/XRS		overhead 5-25.5-6-O	
Replaced by			

Панель документации является ограниченной собственностью. Копирование запрещено.
 Без письменного разрешения. При использовании STAHL CraneSystems GmbH.
 Любая попытка скопировать или использовать неуполномоченными лицами запрещены.
 Нарушения будут преследоваться в судебном порядке.

overhead 5-25.5-6-O-I

VERSION	CHANGE DESCRIPTION	ECN	ДАТА	ПРОВЕРИЛ	APPROVED BY
---------	--------------------	-----	------	----------	-------------

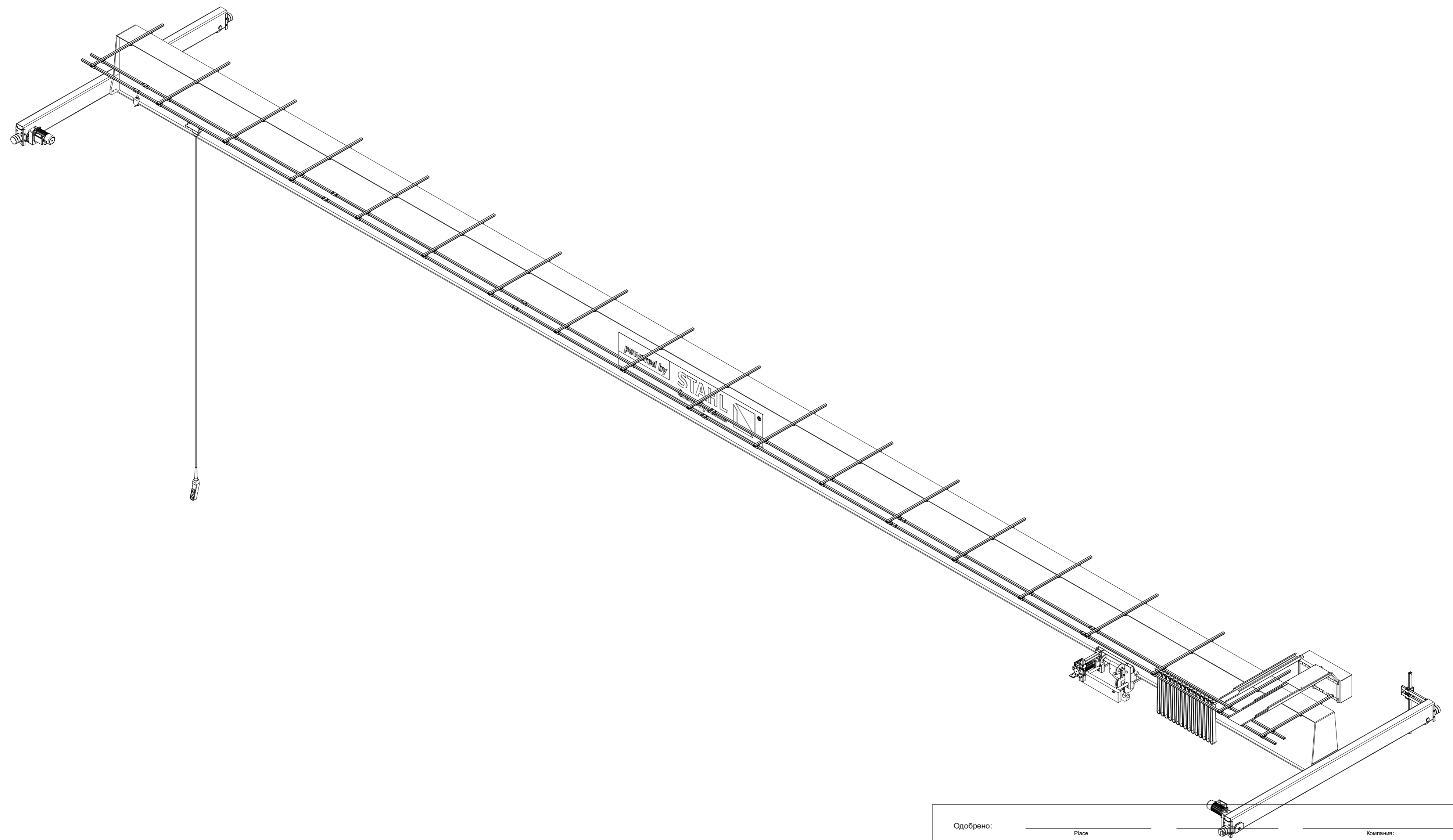

Панель документации является ограниченной собственностью. Код Прованс запрещено
 Без печатного разрешения При внесении STAHL, CraneSystems GmbH
 Любая попытка скопировать или использовать неуполномоченными лицами запрещены.
 Нарушение будут преследоваться в судебном порядке

Одобрено: _____		Place _____		Компания: _____	
Безопасность		Free size tolerance		QUOTATION NO.	
		Material		ORDER NO.	
				Reproduction and transmission to third parties is not permitted We reserve all rights under copyright for this drawing	
Компания: STEPHAN CraneSystems GmbH		Date: 28.10.2018		Name: DMA/XRS	
Issue _____		N/a		Replaced by _____	
				Scale: 1:40	
				Copy to _____	
				SHS5t x 25.5m Hol:6m	
				overhead 5-25.5-6-O-I	

1 2 3 4 5 6 7 8 9 10 11 12

A
B
C
D
E
F
G
H

A
B
C
D
E
F
G
H

1 2 3 4 5 6 7 8 9 10 11 12